

この度は、当製品をお買い上げ頂き誠に有難うございます。
正しく安全にご使用して頂く為に、この説明書をよくお読み頂いた上で組み立て、ご使用下さい。
また、いつまでもご覧いただける様に大切に保管していただきますようお願い致します。

<取扱上の注意>

- ◎ハンガーバーにぶら下がらないでください。
- ◎荷重が一点に集中しないように、均等に掛けてください。
- ◎耐荷重以上のものをかけたり、載せないでください。
- ◎傾斜、凸凹した床面は避け、平らな床面に設置してください。
- ◎組立て式ですので、使用中に各部ネジ、ナット類の緩みが発生する可能性があります。緩んだままでの使用を続けると、重大な事故につながる恐れがありますので、一ヶ月に一度は各部ネジ、ナット類の緩みが無いか、安全にお使い戴くための点検をお願い致します。
- ◎高温多湿な場所や、常に直射日光が当たる場所でのご使用は変色・変形する恐れがありますので、避けてください。また、冷暖房器具の風が直接当たらないようにしてください。
- ◎熱い物を棚板の上に直接置かないようにしてください。
- ◎表面の汚れは、柔らかい乾いた布で軽く拭いてください。汚れがひどい場合は、水で薄めた中性洗剤で汚れをおとし、乾いた布でよく拭き取ってください。シンナーやベンジン等は表面を傷めますので使わないで下さい。
- ◎正常なご使用をお願い致します。本品を所定の用途以外に使用しないでください。
- ◎商品をフローリングや畳等、柔らかい床の上でご使用されますと、傷や凹みができる場合がございます。床材に傷や凹みが出来ない様に、カーペット等の敷物を敷いた上でご使用ください。

■組立て前に部品が揃っているかご確認下さい。

■商品や床、周辺の家具等に傷が入らない場所で、柔らかいカーペット等の上で行って下さい。

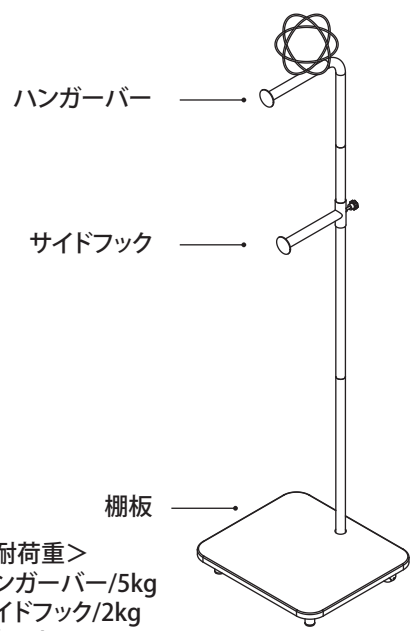

ハンガーバー

サイドフック

棚板







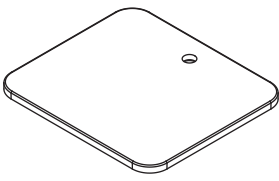
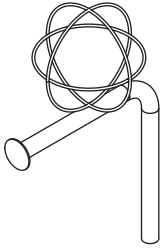

<耐荷重>
ハンガーバー/5kg
サイドフック/2kg
棚板/5kg

<品質表示>
外形寸法:幅450×奥行400×高さ1800mm
主材質 :本体/スチール(粉体塗装)
棚板/合成樹脂化粧繊維板

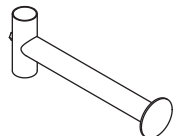
表示者 株式会社 宮武製作所
大阪市東住吉区桑津1-23-13

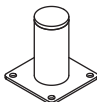
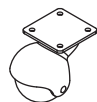
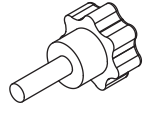
MADE IN CHINA

部 品 明 細

① 棚板  1	② 上支柱  1	③ 中支柱  1	④ 下支柱  1
⑤ サイドフック  1	⑥ ジョイントパーツ  2	⑦ 脚  2	⑧ キャスター  2
⑨ ノブボルト  1	⑩ ボルト  12	⑪ 木ネジ  16	⑫ 六角レンチ  1

1

① 棚板裏側の下図の位置に、⑦ 脚と⑧ キャスターを、⑪ 木ネジで取り付けます。

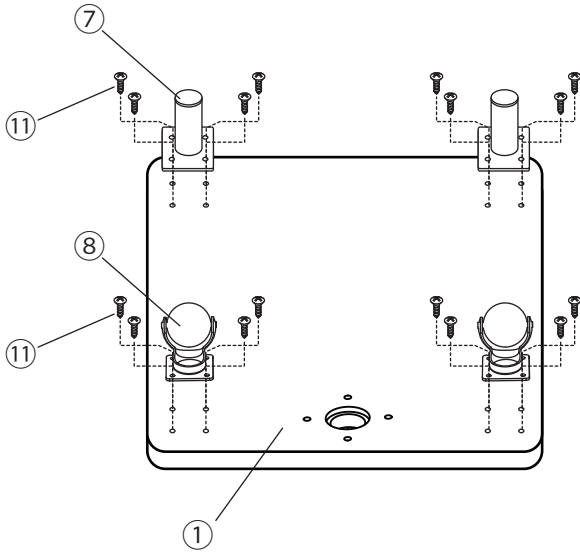
**2**

① 棚板に、④ 下支柱を、⑩ ボルトと⑫ 六角レンチを使用して取り付け。

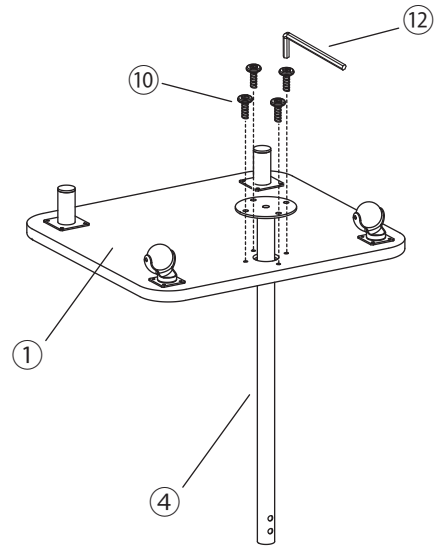
**3**

④ 下支柱に、⑥ ジョイントパーツを差し込み穴位置を合わせ、⑩ ボルトと⑫ 六角レンチで取り付け。

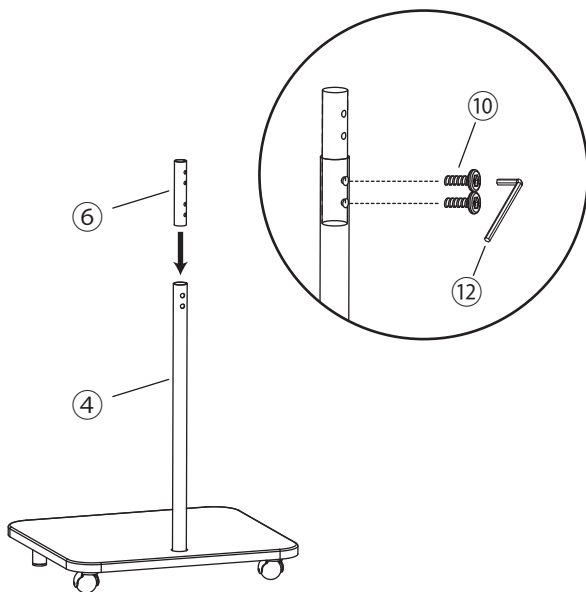
**4**

③ 中支柱を、⑥ ジョイントパーツに差し込み穴位置を合わせ、⑩ ボルトと⑫ 六角レンチで取り付け。

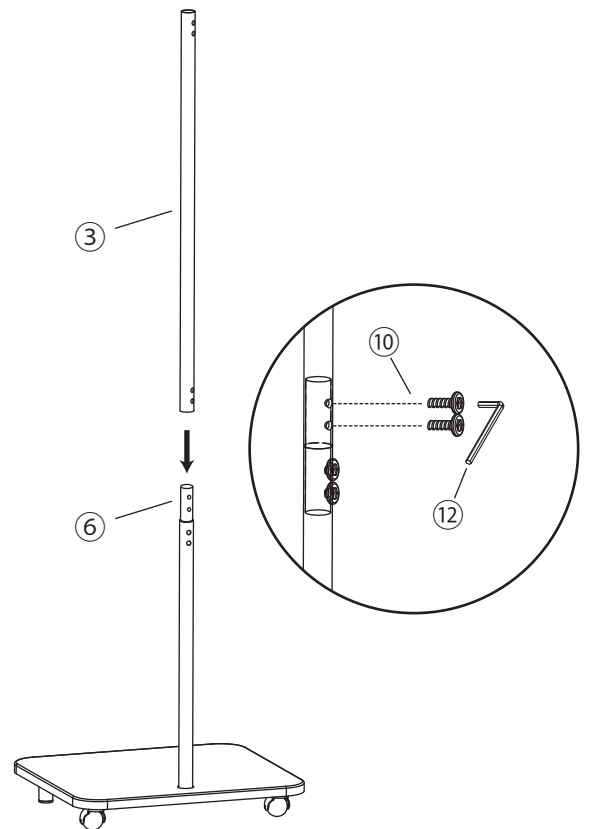

5

③ 中支柱に、⑤ サイドフックを差し込み、⑨ ノブボルトで固定します。

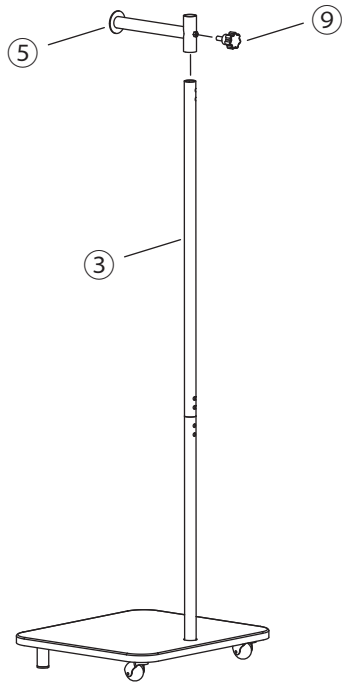

⑤ サイドフックは、中支柱の範囲内で
お好みの位置に調整が可能です。

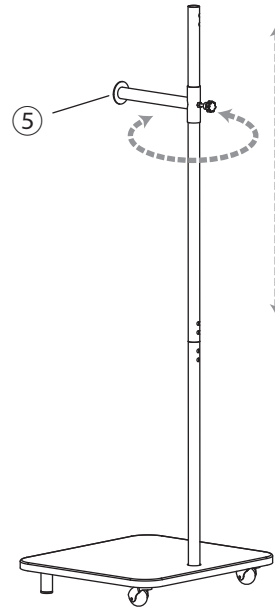
**6**

③ 中支柱に、⑥ ジョイントパーツを差し込み
穴位置を合わせ、⑩ ボルトと⑫ 六角レンチで
取り付ける。

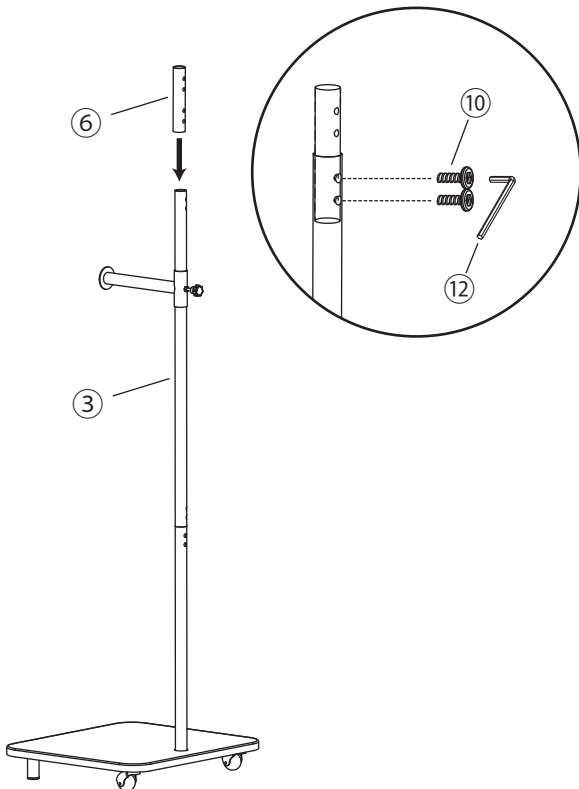
**7**

② 上支柱を、⑥ ジョイントパーツに差し込み
穴位置を合わせ、⑩ ボルトと⑫ 六角レンチで
取り付けて完成です。

