

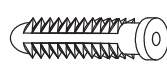

この度は、当製品をお買い上げいただき誠にありがとうございます。
ご使用前にこの取扱説明書を最後までお読みいただき、正しい方法で末長く末永くご愛用ください。
また、いつでもご覧いただけるよう大切に保管していただきますようお願い致します。

《 取り扱い上の注意 》

- ◎取り付ける壁等が設置に耐えられるか分からない場合や不明な点がある場合は、専門の取付業者や施工業者等にご相談下さい。
- ◎誤った取付けを行った場合、落下して破損や傷害の原因になります。
- ◎取り付ける壁等の必要に応じてアンカー処理、下穴処理等を行ってください。
- ◎取り付け後は、しっかりと固定されている事を必ず確認してください。ゆるんだまま使用すると、落下や破損、傷害の原因となる恐れがあります。
- ◎垂直面以外の壁面には取付けしないでください。製品落下による傷害の原因になることがあります。
- ◎振動や衝撃など大きな力がかかる場所に取り付けしないで下さい。落下や破損による傷害の原因となる恐れがあります。
- ◎不安定な場所に設置しないでください。
- ◎部材の角や先端などに手指や衣服を引っ掛けたり、傷つけたりする恐れがありますので十分ご注意ください。
- ◎表面の汚れは、柔らかく乾いた布で軽く拭いてください。汚れがひどい場合は、水で薄めた中性洗剤で汚れを落とし、乾いた布でよく拭き取ってください。シンナーやベンジン等は表面を傷めますので使わないでください。
- ◎極端に重い物を載せたり、過度の衝撃を与えたりすることは避けてください。
- ◎壁面設置後のネジ等は安全のため、設置後1ヶ月毎を目安に点検を行ってください。
- ◎壁面設置後は製品にぶら下がる、より掛かる、過度の力を加えるなどの行為はしないでください。落下や破損、傷害の原因となります。
- ◎正常なご使用をお願い致します。本品を所定の用途以外に使用しないでください。
- ◎マグネット部に、携帯電話、磁器カード、精密電子機器等を近づけないでください。
- ◎可動部の隙間に手を挟まないようご注意ください。怪我や破損の原因となります。
- ◎小さなお子様の手の届かない場所に設置してください。
- ◎扉の開閉はゆっくり行ってください。

付 属 品		
木ネジ (L38mm)  4	アンカー  4	鍵  2(内1スペア)

《品質表示》

外形寸法：幅350×奥行165(取手を含む)×高さ250mm

主材(表面加工)：スチール(エポキシ樹脂粉体塗装)
スチール(木目転写)、磁石

表示者 株式会社 宮武製作所
大阪市住吉区桑津 1-23-13

MADE IN TAIWAN

●鍵と扉の開き方について

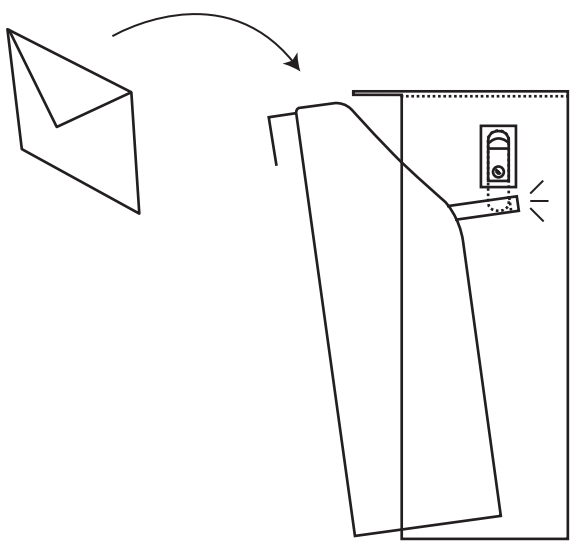
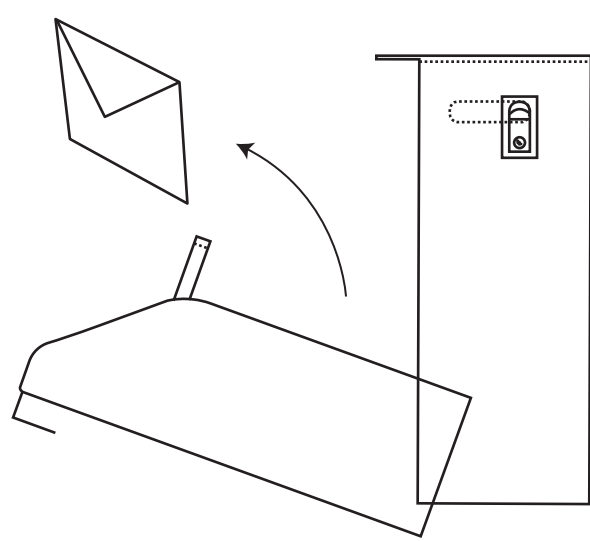
鍵を閉めている状態 (郵便物を入れる時)	鍵が開いている状態 (郵便物を取り出す時)
<p>鍵を締めている時(鍵ハンドルが真つすぐの状態)は郵便物を入れられる程の幅が開くようになっています。</p> 	<p>鍵が開いている時(鍵ハンドルが左に回した状態)は扉が大きく開き、中の郵便物を取り出すことができます。</p> 

●木板の壁に取り付ける場合

- ① ネジを取り付ける位置を決めてください。(必ず事前に製品背面の穴位置を測って確認してから取り付けてください。穴位置を間違えると取り付けができず壁に穴が開いてしまいます。ご注意ください)

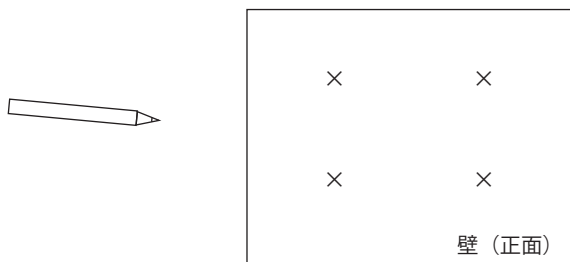

- ② ①で決めた穴位置にプラスドライバーで木ネジを少し頭が出るぐらいまでねじ込みます。

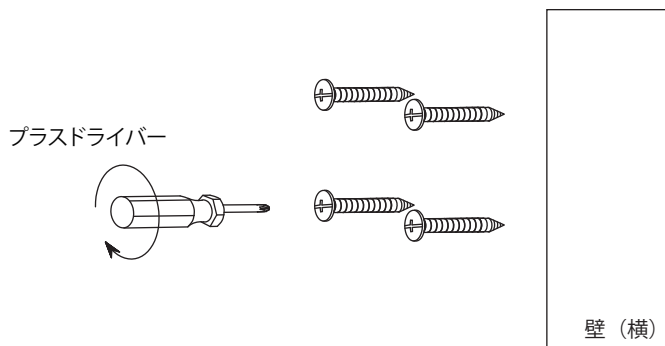

- ③ 製品を取り付けます。製品の穴を木ネジに引っ掛けたあと、製品の内側から木ネジを締め付けてください。

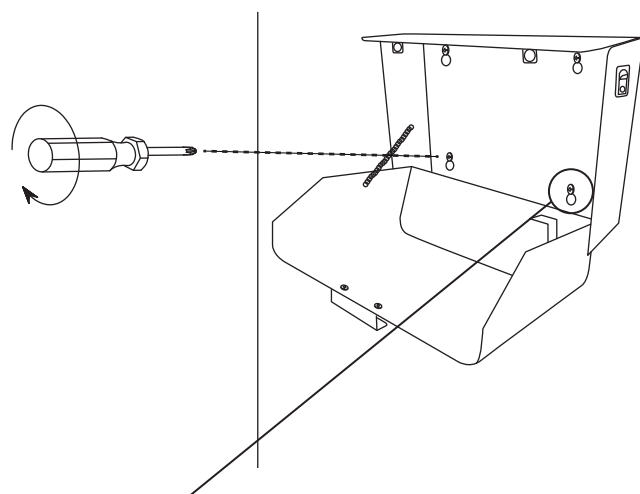

前からみた図

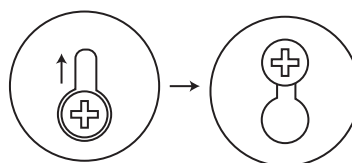

穴下部分から木ネジを入れ込み
上部分に寄せて締め付けます。

●アンカーを使用してコンクリート壁に取り付ける場合

- ① 穴位置を決め、電動ドリル等で壁にアンカー用の穴をあけてください。(必ず事前に製品背面の穴位置を測って確認してから取り付けてください。穴位置を間違えると取り付けができず壁に穴が開いてしまいます。ご注意ください)

電動ドリル

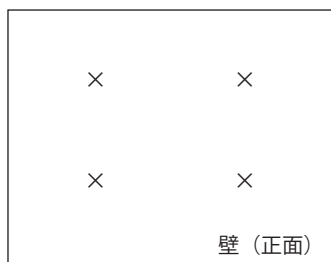
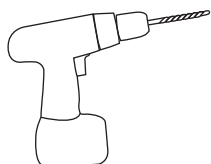

- ③ プラスドライバーでアンカーに木ネジを少し頭が出るぐらいまでねじ込みます。

プラスドライバー

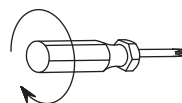

木ネジ

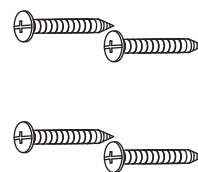

アンカー

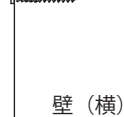

- ② ①であけた穴にハンマー等でアンカーを打ち込んでください。(アンカーが埋まるまで打ち込んでください)

ハンマー

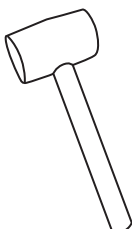

アンカー

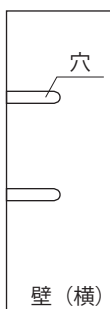
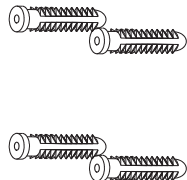

- ④ 製品を取り付けます。製品の穴を木ネジに引っ掛けたあと、製品の内側から木ネジを締め付けてください。(木ネジ取り付け方法の③をご参考ください)

